

Řetěz/Chains 06B (3/8"x7/32")

Rozteč/Pitch	9,53 mm
Vnitřní šířka/Internal width	5,72 mm
Průměr válečku/Roller d	6,35 mm
Radius/Tooth radius r	10 mm
Radius/Chamfer C	1,0 mm

Typ 06B - pro řetěz 06B (3/8"x7/32") / for chains 06B (3/8"x7/32") DIN 8187 - ISO/R 606

Z Zubů Teeth	Dp [mm]	De [mm]	Jednořadé - Single					Dvouřadé - Duplex					Trojřadé - Triplex							
			Označ.-Obj.č. Part.No.	Typ	h1 [mm]	d [mm]	Taper	H [mm]	Označ.-Obj.č. Part.No.	Typ	h2 [mm]	d [mm]	Taper	H [mm]	Označ.-Obj.č. Part.No.	Typ	h3 [mm]	d [mm]	Taper	H [mm]
17	51,83	55,30	06B-1-17-TB	1	5,3	45	1008	22	06B-2-17-TB	2	15,4	42	1008	22	06B-3-17-TB	5	25,6	-	1008	25,6
18	54,85	58,30	06B-1-18-TB	1	5,3	45	1008	22	06B-2-18-TB	2	15,4	43	1008	22	-	-	-	-	-	-
19	57,87	61,30	06B-1-19-TB	1	5,3	45	1008	22	06B-2-19-TB	2	15,4	46	1008	22	06B-3-19-TB	5	25,6	-	1008	25,6
20	60,89	64,30	06B-1-20-TB	1	5,3	46	1008	22	06B-2-20-TB	2	15,4	48	1008	22	-	-	-	-	-	-
21	63,91	68,00	06B-1-21-TB	1	5,3	46	1008	22	06B-2-21-TB	2	15,4	49	1008	22	06B-3-21-TB	5	25,6	-	1008	25,6
22	66,93	71,00	06B-1-22-TB	1	5,3	50	1108	22	06B-2-22-TB	2	15,4	52	1108	22	-	-	-	-	-	-
23	69,95	73,50	06B-1-23-TB	1	5,3	63	1210	25	06B-2-23-TB	2	15,4	59	1210	25	06B-3-23-TB	5	25,6	-	1210	25,6
24	72,97	77,00	06B-1-24-TB	1	5,3	63	1210	25	06B-2-24-TB	2	15,4	61	1210	25	-	-	-	-	-	-
25	76,02	80,00	06B-1-25-TB	1	5,3	63	1210	25	06B-2-25-TB	2	15,4	64	1210	25	06B-3-25-TB	5	25,6	-	1210	25,6
26	79,02	83,00	06B-1-26-TB	1	5,3	63	1210	25	06B-2-26-TB	2	15,4	65	1210	25	-	-	-	-	-	-
27	82,02	86,00	06B-1-27-TB	1	5,3	63	1210	25	06B-2-27-TB	2	15,4	70	1210	25	06B-3-27-TB	5	25,6	-	1210	25,6
28	85,07	89,00	06B-1-28-TB	1	5,3	63	1210	25	06B-2-28-TB	2	15,4	70	1210	25	-	-	-	-	-	-
30	91,12	94,70	06B-1-30-TB	1	5,3	63	1210	25	06B-2-30-TB	2	15,4	75	1210	25	06B-3-30-TB	4	38	79	1615	38
38	115,35	119,50	06B-1-38-TB	1	5,3	70	1210	25	06B-2-38-TB	2	15,4	80	1610	25	06B-3-38-TB	4	38	90	1615	38
45	136,55	140,70	06B-1-45-TB	1	5,3	70	1210	25	06B-2-45-TB	2	15,4	80	1610	25	-	-	-	-	-	-
57	172,91	176,90	06B-1-57-TB	1	5,3	70	1210	25	06B-2-57-TB	2	15,4	80	1610	25	-	-	-	-	-	-
76	230,49	234,90	06B-1-76-TB	1	5,3	70	1210	25	06B-2-76-TB	2	15,4	80	1610	25	-	-	-	-	-	-
95	288,08	292,50	06B-1-95-TB	1	5,3	80	1210	25	06B-2-95-TB	2	15,4	90	1610	25	-	-	-	-	-	-
114	345,68	349,60	06B-1-114-TB	1	5,3	80	1215	38	06B-2-114-TB	2	15,4	95	1615	38	-	-	-	-	-	-

Materiál/Material: ocel C45 E/stahl C45 E

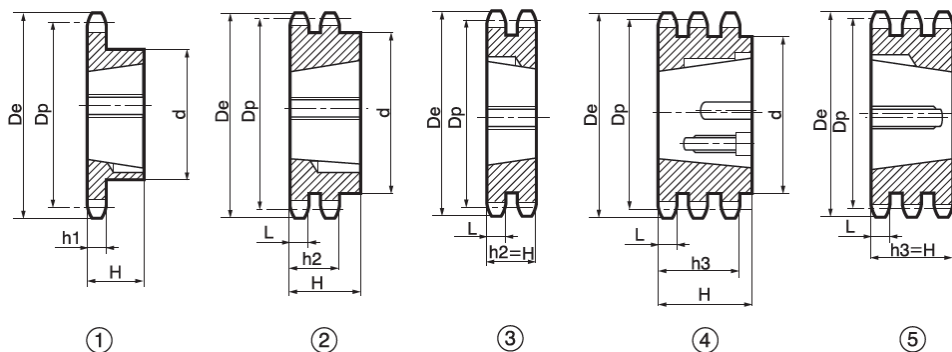

Řetěz/Chains 08B (1/2"x5/16")

Rozteč/Pitch	12,70 mm
Vnitřní šířka/Internal width	7,75 mm
Průměr válečku/Roller d	8,51 mm
Radius/Tooth radius r	13 mm
Radius/Chamfer C	1,3 mm

Typ 08B - pro řetěz 08B (1/2"x5/16") / for chains 08B (1/2"x5/16") DIN 8187 - ISO/R 606

Z Zubů Teeth	Dp [mm]	De [mm]	Jednořadé - Single						Dvouřadé - Duplex						Trojřadé - Triplex					
			Označ.-Obj.č. Part.No.	Typ	h1 [mm]	d [mm]	Taper	H [mm]	Označ.-Obj.č. Part.No.	Typ	h2 [mm]	d [mm]	Taper	H [mm]	Označ.-Obj.č. Part.No.	Typ	h3 [mm]	d [mm]	Taper	H [mm]
14	61,90	65,50	08B-1-14-TB	1	7,2	45	1008	22	-	-	-	-	-	-	-	-	-	-	-	-
15	61,90	65,50	08B-1-15-TB	1	7,2	45	1008	22	08B-2-15-TB	2	21	46	1008	22	08B-3-15-TB	5	34,9	-	1008	34,9
16	65,10	69,50	08B-1-16-TB	1	7,2	50	1108	22	08B-2-16-TB	2	21	50	1108	22	-	-	-	-	-	-
17	69,11	73,60	08B-1-17-TB	1	7,2	60	1210	25	08B-2-17-TB	2	21	56	1210	25	08B-3-17-TB	5	34,9	-	1210	34,9
18	73,14	77,80	08B-1-18-TB	1	7,2	60	1210	25	08B-2-18-TB	2	21	60	1210	25	-	-	-	-	-	-
19	77,16	81,70	08B-1-19-TB	1	7,2	63	1210	25	08B-2-19-TB	2	21	62	1210	25	08B-3-19-TB	5	34,9	-	1210	34,9
20	81,19	85,80	08B-1-20-TB	1	7,2	71	1610	25	08B-2-20-TB	2	21	66	1610	25	-	-	-	-	-	-
21	85,22	89,70	08B-1-21-TB	1	7,2	71	1610	25	08B-2-21-TB	2	21	70	1610	25	08B-3-21-TB	5	34,9	-	1610	34,9
22	89,24	93,80	08B-1-22-TB	1	7,2	71	1610	25	08B-2-22-TB	2	21	76	1610	25	-	-	-	-	-	-
23	93,27	98,20	08B-1-23-TB	1	7,2	76	1610	25	08B-2-23-TB	2	21	79	1610	25	08B-3-23-TB	5	34,9	-	1610	34,9
24	97,29	101,80	08B-1-24-TB	1	7,2	76	1610	25	08B-2-24-TB	2	21	84	1610	25	-	-	-	-	-	-
25	101,33	105,80	08B-1-25-TB	1	7,2	76	1610	25	08B-2-25-TB	2	21	87	2012	32	08B-3-25-TB	5	34,9	-	2012	34,9
26	105,36	110,00	08B-1-26-TB	1	7,2	76	1610	25	08B-2-26-TB	2	21	87	2012	32	-	-	-	-	-	-
27	109,40	114,40	08B-1-27-TB	1	7,2	76	1610	25	08B-2-27-TB	2	21	87	2012	32	08B-3-27-TB	5	34,9	-	2012	34,9
28	113,42	118,00	08B-1-28-TB	1	7,2	90	2012	32	08B-2-28-TB	2	21	87	2012	32	-	-	-	-	-	-
30	121,50	126,10	08B-1-30-TB	1	7,2	90	2012	32	08B-2-30-TB	2	21	87	2012	32	08B-3-30-TB	5	34,9	-	2012	34,9
38	153,80	158,60	08B-1-38-TB	1	7,2	90	2012	32	08B-2-38-TB	2	21	100	2012	32	08B-3-38-TB	5	34,9	-	2012	34,9
45	182,07	188,00	08B-1-45-TB	1	7,2	100	2012	32	08B-2-45-TB	2	21	100	2012	32	-	-	-	-	-	-
57	230,54	236,40	08B-1-57-TB	1	7,2	100	2012	32	08B-2-57-TB	2	21	100	2012	32	-	-	-	-	-	-
76	307,33	313,30	08B-1-76-TB	1	7,2	100	2012	32	08B-2-76-TB	2	21	100	2012	32	-	-	-	-	-	-
95	384,11	390,10	08B-1-95-TB	1	7,2	100	2012	32	08B-2-95-TB	2	21	100	2012	32	-	-	-	-	-	-
114	460,90	466,90	08B-1-114-TB	1	7,2	110	2517	45	08B-2-114-TB	2	21	110	2012	45	-	-	-	-	-	-

Materiál/Material: ocel C45 E/stahl C45 E

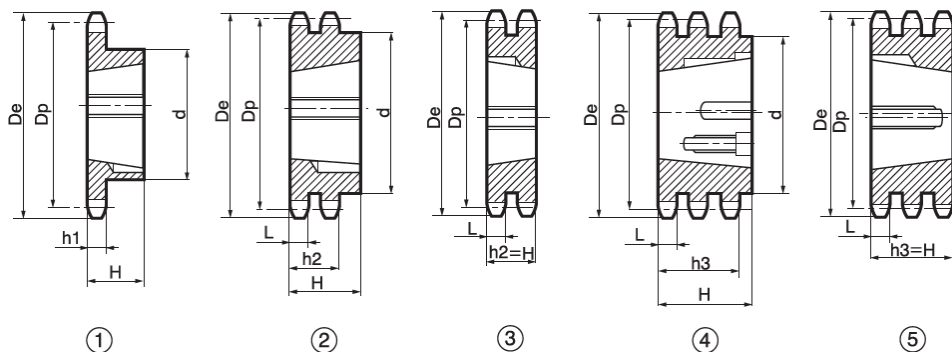

Řetěz/Chains 10B (5/8"x3/8")

Rozteč/Pitch	15,88 mm
Vnitřní šířka/Internal width	9,65 mm
Průměr válečku/Roller d	10,16 mm
Radius/Tooth radius r	16 mm
Radius/Chamfer C	1,6 mm

Typ 10B - pro řetěz+A157 10B (5/8"x3/8") / for chains 10B (5/8"x3/8") DIN 8187 - ISO/R 606+A172

Z Zubů Teeth	Dp [mm]	De [mm]	Jednořadé - Single						Dvořadé - Duplex						Trojřadé - Triplex					
			Označ.-Obj.č. Part.No.	Typ	h1 [mm]	d [mm]	Taper	H [mm]	Označ.-Obj.č. Part.No.	Typ	h2 [mm]	d [mm]	Taper	H [mm]	Označ.-Obj.č. Part.No.	Typ	h3 [mm]	d [mm]	Taper	H [mm]
13	66,32	73,00	10B-1-13-TB	1	9,1	47	1008	22	10B-2-13-TB	3	25,5	-	1108	25,5	-	-	-	-	-	-
14	71,34	78,00	10B-1-14-TB	1	9,1	52	1108	22	-	-	-	-	-	-	-	-	-	-	-	
15	76,36	83,00	10B-1-15-TB	1	9,1	60	1210	25	10B-2-15-TB	3	25,5	-	1210	25,5	10B-3-15-TB	5	42,1	-	1210	42,1
16	81,37	88,00	10B-1-16-TB	1	9,1	70	1610	25	-	-	-	-	-	-	-	-	-	-	-	
17	86,36	93,00	10B-1-17-TB	1	9,1	71	1610	25	10B-2-17-TB	3	25,5	-	1610	25,5	10B-3-17-TB	5	42,1	-	1210	42,1
18	91,42	98,30	10B-1-18-TB	1	9,1	75	1610	25	-	-	-	-	-	-	-	-	-	-	-	
19	96,45	103,30	10B-1-19-TB	1	9,1	75	1610	25	10B-2-19-TB	3	25,5	-	1610	25,5	10B-3-19-TB	5	42,1	-	1615	42,1
20	101,49	108,40	10B-1-20-TB	1	9,1	75	1610	25	10B-2-20-TB	3	25,5	-	1610	25,5	-	-	-	-	-	-
21	106,52	113,40	10B-1-21-TB	1	9,1	76	1610	25	10B-2-21-TB	3	25,5	-	1610	25,5	10B-3-21-TB	5	42,1	-	1615	42,1
22	111,55	118,00	10B-1-22-TB	1	9,1	76	1610	25	10B-2-22-TB	3	25,5	-	1610	25,5	-	-	-	-	-	-
23	116,58	123,40	10B-1-23-TB	1	9,1	76	1610	25	10B-2-23-TB	3	25,5	-	1610	25,5	10B-3-23-TB	5	42,1	-	2012	42,1
24	121,62	128,30	10B-1-24-TB	1	9,1	90	2012	32	-	-	-	-	-	-	-	-	-	-	-	
25	126,66	134,00	10B-1-25-TB	1	9,1	90	2012	32	10B-2-25-TB	2	25,5	90	2012	32	10B-3-25-TB	4	42,1	105	2517	45
26	131,70	139,00	10B-1-26-TB	1	9,1	90	2012	32	-	-	-	-	-	-	-	-	-	-	-	
27	136,75	144,00	10B-1-27-TB	1	9,1	90	2012	32	10B-2-27-TB	2	25,5	90	2012	32	10B-3-27-TB	4	42,1	110	2517	45
28	141,78	148,70	10B-1-28-TB	1	9,1	90	2012	32	-	-	-	-	-	-	-	-	-	-	-	
30	151,87	158,80	10B-1-30-TB	1	9,1	90	2012	32	10B-2-30-TB	2	25,5	90	2012	32	10B-3-30-TB	4	42,1	120	25,2	45
38	192,24	199,20	10B-1-38-TB	1	9,1	100	2012	32	10B-2-38-TB	2	25,5	108	2517	45	-	-	-	-	-	-
45	227,58	235,00	10B-1-45-TB	1	9,1	100	2012	32	-	-	-	-	-	-	-	-	-	-	-	
57	288,18	296,00	10B-1-57-TB	1	9,1	100	2012	32	-	-	-	-	-	-	-	-	-	-	-	
76	384,16	392,10	10B-1-76-TB	1	9,1	100	2012	32	-	-	-	-	-	-	-	-	-	-	-	
95	480,14	488,50	10B-1-95-TB	1	9,1	110	2517	45	-	-	-	-	-	-	-	-	-	-	-	
114	576,13	584,10	10B-1-114-TB	1	9,1	110	2517	45	-	-	-	-	-	-	-	-	-	-	-	

Materiál/Material: ocel C45 E/stahl C45 E

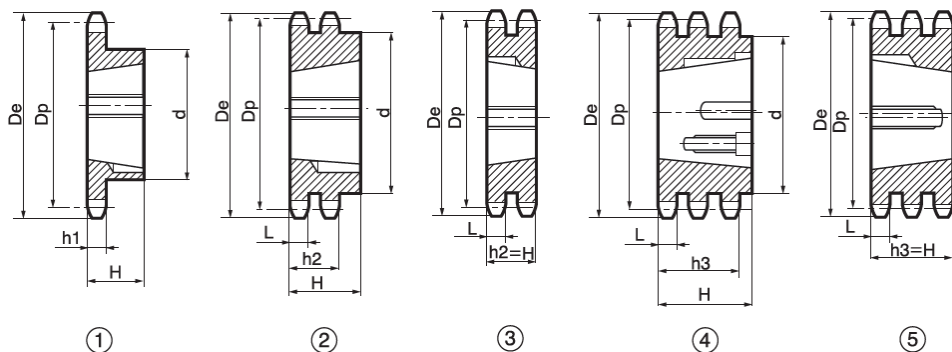

Řetěz/Chains 12B (3/4"x7/16")

Rozteč/Pitch	19,05 mm
Vnitřní šířka/Internal width	11,68 mm
Průměr válečku/Roller d	12,07 mm
Radius/Tooth radius r	19 mm
Radius/Chamfer C	2,0 mm

Typ 12B - pro řetězy 12B (3/4"x7/16") / for chains 12B (3/4"x7/16") DIN 8187 - ISO/R 606

Z Zubů Teeth	Dp [mm]	De [mm]	Jednořadé - Single						Dvořadé - Duplex						Trojřadé - Triplex					
			Označ.-Obj.č. Part.No.	Typ	h1 [mm]	d [mm]	Taper	H [mm]	Označ.-Obj.č. Part.No.	Typ	h2 [mm]	d [mm]	Taper	H [mm]	Označ.-Obj.č. Part.No.	Typ	h3 [mm]	d [mm]	Taper	H [mm]
13	79,59	87,50	12B-1-13-TB	1	11,1	60	1210	25	-	-	-	-	-	-	-	-	-	-	-	-
14	85,61	93,60	12B-1-14-TB	1	11,1	70	1610	25	-	-	-	-	-	-	-	-	-	-	-	-
15	91,63	99,80	12B-1-15-TB	1	11,1	70	1610	25	12B-2-15-TB	3	30,3	-	1610	30,3	12B-3-15-TB	5	49,8	-	1615	49,8
16	97,65	105,50	12B-1-16-TB	1	11,1	75	1610	25	12B-2-16-TB	3	30,3	-	1610	30,3	-	-	-	-	-	-
17	103,67	111,50	12B-1-17-TB	1	11,1	76	1610	25	12B-2-17-TB	3	30,3	-	1610	30,3	12B-3-17-TB	5	49,8	-	2012	49,8
18	109,71	118,00	12B-1-18-TB	1	11,1	90	2012	32	12B-2-18-TB	3	30,3	90	2012	32	-	-	-	-	-	-
19	115,75	124,20	12B-1-19-TB	1	11,1	90	2012	32	12B-2-19-TB	3	30,3	90	2012	32	12B-3-19-TB	5	49,8	-	2012	49,8
20	121,78	129,70	12B-1-20-TB	1	11,1	90	2012	32	12B-2-20-TB	3	30,3	108	2517	45	-	-	-	-	-	-
21	127,82	136,00	12B-1-21-TB	1	11,1	102	2517	45	12B-2-21-TB	2	30,3	108	2517	45	12B-3-21-TB	5	49,8	-	2517	49,8
22	133,86	141,80	12B-1-22-TB	1	11,1	102	2517	45	12B-2-22-TB	2	30,3	108	2517	45	-	-	-	-	-	-
23	139,90	149,00	12B-1-23-TB	1	11,1	108	2517	45	12B-2-23-TB	2	30,3	108	2517	45	12B-3-23-TB	5	49,8	-	2517	49,8
24	145,94	153,90	12B-1-24-TB	1	11,1	108	2517	45	12B-2-24-TB	2	30,3	108	2517	45	-	-	-	-	-	-
25	152,00	160,00	12B-1-25-TB	1	11,1	108	2517	45	12B-2-25-TB	2	30,3	108	2517	45	12B-3-25-TB	5	49,8	-	2517	49,8
26	158,04	165,90	12B-1-26-TB	1	11,1	108	2517	45	12B-2-26-TB	2	30,3	108	2517	45	-	-	-	-	-	-
27	164,00	172,30	12B-1-27-TB	1	11,1	108	2517	45	12B-2-27-TB	2	30,3	108	2517	45	12B-3-27-TB	4	49,8	140	3020	51
28	170,13	178,00	12B-1-28-TB	1	11,1	108	2517	45	12B-2-28-TB	2	30,3	108	2517	45	-	-	-	-	-	-
30	182,25	190,50	12B-1-30-TB	1	11,1	108	2517	45	12B-2-30-TB	2	30,3	108	2517	45	12B-3-30-TB	4	49,8	140	3020	51
38	230,69	239,00	12B-1-38-TB	1	11,1	108	2517	45	12B-2-38-TB	2	30,3	140	3020	51	12B-3-38-TB	4	49,8	140	3020	51
45	273,10	282,50	12B-1-45-TB	1	11,1	108	2517	45	12B-2-45-TB	2	30,3	140	2020	51	12B-3-45-TB	4	49,8	140	3020	51
57	345,81	355,40	12B-1-57-TB	1	11,1	108	2517	45	12B-2-57-TB	2	30,3	140	3020	51	12B-3-57-TB	4	49,8	140	3020	51
76	460,99	469,90	12B-1-76-TB	1	11,1	108	2517	45	12B-2-76-TB	2	30,3	140	3020	51	12B-3-76-TB	4	49,8	140	3020	51
95	576,17	585,10	12B-1-95-TB	1	11,1	108	2517	45	12B-2-95-TB	2	30,3	140	3020	51	-	-	-	-	-	-
114	691,36	700,60	12B-1-114-TB	1	11,1	108	2525	64	-	-	-	-	-	-	-	-	-	-	-	-

Material/Material: ocel C45 E/stahl C45 E

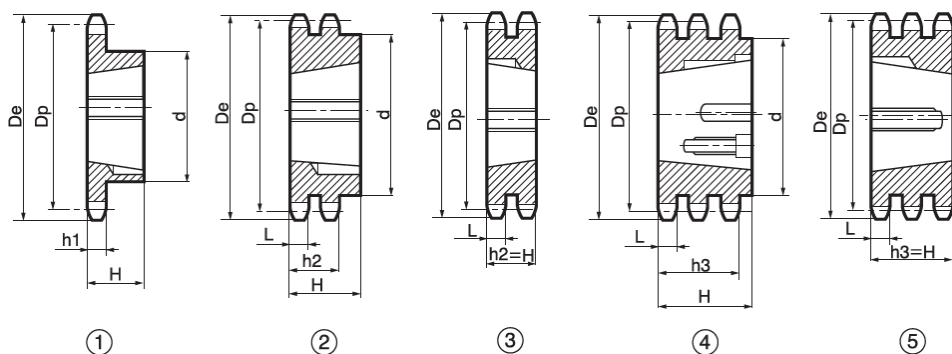

Řetěz/Chains 16B (1"x17,02 mm)

Rozteč/Pitch	25,40 mm
Vnitřní šířka/Internal width	17,02 mm
Průměr válečku/Roller d	15,88 mm
Radius/Tooth radius r	26 mm
Radius/Chamfer C	2,5 mm

Typ 16B - pro řetězy 16B (1"x17,02 mm) / for chains 16B (1"x17,02 mm) DIN 8187 - ISO/R 606

Z Zubů Teeth	Dp [mm]	De [mm]	Jednořadé - Single						Dvouřadé - Duplex						Trojřadé - Triplex					
			Označ.-Obj.č. Part.No.	Typ	h1 [mm]	d [mm]	Taper	H [mm]	Označ.-Obj.č. Part.No.	Typ	h2 [mm]	d [mm]	Taper	H [mm]	Označ.-Obj.č. Part.No.	Typ	h3 [mm]	d [mm]	Taper	H [mm]
13	106,12	117,00	16B-1-13-TB	1	16,2	73	1610	25	16B-2-13-TB	3	47,7	-	2012	47,7	-	-	-	-	-	-
14	114,15	125,00	16B-1-14-TB	1	16,2	76	1610	25	-	-	-	-	-	-	-	-	-	-	-	
15	122,17	133,00	16B-1-15-TB	1	16,2	76	1610	25	16B-2-15-TB	3	47,7	-	2012	47,7	-	-	-	-	-	
16	130,20	141,00	16B-1-16-TB	1	16,2	90	2012	32	-	-	-	-	-	-	-	-	-	-	-	
17	138,22	149,00	16B-1-17-TB	1	16,2	90	2012	32	16B-2-17-TB	3	47,7	-	2517	47,7	16B-3-17-TB	5	79,6	-	2517	79,6
18	146,28	157,00	16B-1-18-TB	1	16,2	108	2517	45	-	-	-	-	-	-	-	-	-	-	-	
19	154,33	165,20	16B-1-19-TB	1	16,2	108	2517	45	16B-2-19-TB	3	47,7	-	2517	47,7	16B-3-19-TB	5	79,6	-	3020	79,6
20	162,38	173,20	16B-1-20-TB	1	16,2	108	2517	45	-	-	-	-	-	-	-	-	-	-	-	
21	170,43	181,20	16B-1-21-TB	1	16,2	110	2517	45	16B-2-21-TB	2	47,7	140	3020	51	16B-3-21-TB	5	79,6	-	3030	79,6
22	178,48	189,30	16B-1-22-TB	1	16,2	110	2517	45	-	-	-	-	-	-	-	-	-	-	-	
23	186,53	197,50	16B-1-23-TB	1	16,2	110	2517	45	16B-2-23-TB	2	47,7	140	3020	51	16B-3-23-TB	5	79,6	-	3525	79,6
24	194,59	205,50	16B-1-24-TB	1	16,2	110	2517	45	-	-	-	-	-	-	-	-	-	-	-	
25	202,66	213,50	16B-1-25-TB	1	16,2	110	2517	45	16B-2-25-TB	2	47,7	140	3020	51	16B-3-25-TB	5	79,6	-	3525	79,6
26	210,72	221,60	16B-1-26-TB	1	16,2	110	2517	45	-	-	-	-	-	-	-	-	-	-	-	
27	218,79	229,60	16B-1-27-TB	1	16,2	110	2517	45	16B-2-27-TB	2	47,7	140	3020	51	16B-3-27-TB	5	79,6	-	3525	79,6
28	226,85	237,70	16B-1-28-TB	1	16,2	110	2517	45	-	-	-	-	-	-	-	-	-	-	-	
30	243,00	254,00	16B-1-30-TB	1	16,2	140	3020	51	16B-2-30-TB	2	47,7	140	3020	51	16B-3-30-TB	5	79,6	-	3525	79,6
38	307,59	320,00	16B-1-38-TB	1	16,2	140	3020	51	16B-2-38-TB	2	47,7	140	3020	51	16B-3-38-TB	5	79,6	-	3525	79,6
45	364,13	377,00	16B-1-45-TB	1	16,2	140	3020	51	16B-2-45-TB	2	47,7	140	3020	51	16B-3-45-TB	4	79,6	216	4030	79,6
57	461,07	474,00	16B-1-57-TB	1	16,2	140	3020	51	16B-2-57-TB	2	47,7	175	3525	65	16B-3-57-TB	4	79,6	216	4030	79,6
76	614,65	627,00	16B-1-76-TB	1	16,2	140	3020	51	16B-2-76-TB	2	47,7	175	3525	65	16B-3-76-TB	4	79,6	216	4030	79,6
95	768,22	781,00	16B-1-95-TB	1	16,2	140	3020	51	16B-2-95-TB	2	47,7	215	3525	65	16B-3-95-TB	4	79,6	240	4030	79,6
114	921,81	933,00	16B-1-114-TB	1	16,2	140	3030	76	16B-2-114-TB	2	47,7	215	4040	102	-	-	-	-	-	-

Materiál/Material: ocel C45 E/stahl C45 E

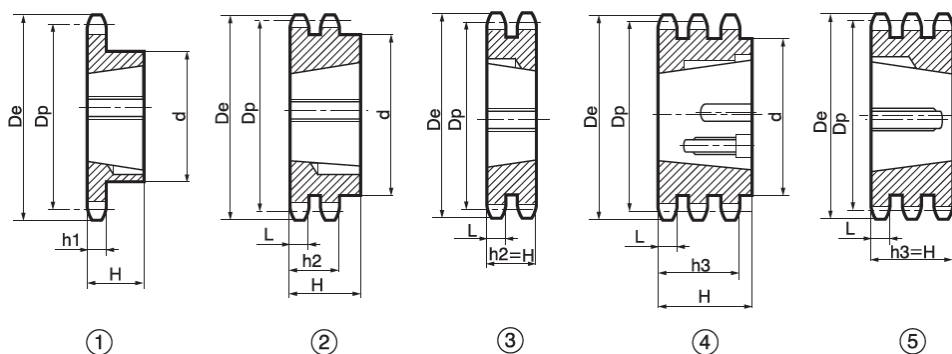

Řetěz/Chains 20B (1"1/4x3/4")

Rozteč/Pitch	31,75 mm
Vnitřní šířka/Internal width	19,56 mm
Průměr válečku/Roller d	19,05 mm
Radius/Tooth radius r	32 mm
Radius/Chamfer C	3,5 mm

Typ 20B - pro řetěz 20B (1"1/4x3/4") / for chains 20B (1"1/4"x3/4) DIN 8187 - ISO/R 606

Z Zubů Teeth	Dp [mm]	De [mm]	Jednořadé - Single						Dvouřadé - Duplex						Trojřadé - Triplex					
			Označ.-Obj.č. Part.No.	Typ	h1 [mm]	d [mm]	Taper	H [mm]	Označ.-Obj.č. Part.No.	Typ	h2 [mm]	d [mm]	Taper	H [mm]	Označ.-Obj.č. Part.No.	Typ	h3 [mm]	d [mm]	Taper	H [mm]
13	132,65	147,80	20B-1-13-TB	1	18,5	90	2012	32	20B-2-13-TB	3	54,6	-	2517	54,6	-	-	-	-	-	-
14	142,68	157,80	20B-1-14-TB	1	18,5	90	2012	32	-	-	-	-	-	-	-	-	-	-	-	-
15	152,72	167,90	20B-1-15-TB	1	18,5	108	2517	45	20B-2-15-TB	3	54,6	-	2517	54,6	20B-3-15-TB	5	91	-	3020	91
16	162,75	177,90	20B-1-16-TB	1	18,5	108	2517	45	-	-	-	-	-	-	-	-	-	-	-	-
17	172,78	187,90	20B-1-17-TB	1	18,5	108	2517	45	20B-2-17-TB	3	54,6	-	2517	54,6	20B-3-17-TB	5	91	-	3020	91
18	182,85	198,00	20B-1-17-TB	1	18,5	108	2517	45	-	-	-	-	-	-	-	-	-	-	-	-
19	192,91	208,10	20B-1-19-TB	1	18,5	108	2517	45	20B-2-19-TB	2	54,6	140	3030	76	20B-3-19-TB	5	91	-	3030	91
20	202,98	218,10	20B-1-20-TB	1	18,5	108	2517	45	-	-	-	-	-	-	-	-	-	-	-	-
21	213,04	228,20	20B-1-21-TB	1	18,5	108	2517	45	20B-2-21-TB	2	54,6	140	3030	76	20B-3-21-TB	5	91	-	3535	91
22	223,11	283,30	20B-1-22-TB	1	18,5	108	2517	45	-	-	-	-	-	-	-	-	-	-	-	-
23	233,17	248,30	20B-1-23-TB	1	18,5	108	2517	45	20B-2-23-TB	2	54,6	140	3030	76	20B-3-23-TB	5	91	-	3535	91
24	243,23	258,40	20B-1-24-TB	1	18,5	108	2517	45	-	-	-	-	-	-	-	-	-	-	-	-
25	253,33	265,50	20B-1-25-TB	1	18,5	108	2517	45	20B-2-25-TB	2	54,6	140	3030	76	20B-3-25-TB	5	91	-	3535	91
27	273,40	288,60	20B-1-27-TB	1	18,5	150	3020	51	-	-	-	-	-	-	-	-	-	-	-	-
30	303,75	318,90	20B-1-30-TB	1	18,5	150	3020	51	20B-2-30-TB	2	54,6	140	3030	76	20B-3-30-TB	5	91	-	3535	91
38	384,49	399,60	20B-1-38-TB	1	18,5	160	3020	51	-	-	-	-	-	-	-	-	-	-	-	-
45	455,17	470,30	20B-1-45-TB	1	18,5	160	3020	51	-	-	-	-	-	-	-	-	-	-	-	-
57	576,36	591,50	20B-1-57-TB	1	18,5	160	3020	51	-	-	-	-	-	-	-	-	-	-	-	-
76	768,32	783,50	20B-1-76-TB	1	18,5	160	3020	51	-	-	-	-	-	-	-	-	-	-	-	-

Material/Material: ocel C45 E/stahl C45 E